

ARTIGLIO 500

32"



 Démontage automatique avec la technologie "Leva la leva" (Sans levier) de 2^{ème} génération
Encore plus performant, encore plus génial

 Automatische Reifenmontiermaschine mit "Leva la leva" -Technologie (Ohne Hebel) der 2. Generation
Noch performierender, noch genialer

 **CORCHI**
seguì Corghi - follow Corghi

ARTIGLIO 500



Corghi présente **Artiglio 500**, le nouveau démonte-pneus automatique avec technologie **“Leva la leva” (Sans levier) de 2^a génération**, pour les roues des voitures, tout terrain et véhicules commerciaux **jusqu’à 32”**. Evolution naturelle de l’Artiglio 50, ce nouveau démonte-pneus en conserve les prérogatives les meilleures, tout en présentant en même temps de nombreuses nouveautés techniques : un dispositif de détalonnage dynamique à **double disque détalonneur**, un groupe de tête de conception nouvelle, le plateau de blocage de la roue plus performant, une structure renforcée, un grand soin de l’ergonomie et de l’usage des commandes. Tout ceci se traduit par une plus grande vitesse opérationnelle ne présentant pas de risques pour l’opérateur et pour les jantes, aucune flexion pendant les phases les plus prenantes, une grande facilité d’emploi et universalité, pour un équipement pouvant être exploité à 100 % dans toutes ses particularités.

Corghi präsentiert **Artiglio 500**, die neue automatische Reifenmontiermaschine mit **“Leva la leva”-Technologie (Ohne Hebel) der 2. Generation** für Räder von Fahrzeugen, SUV und Geschäftsfahrzeuge bis **32 Zoll**. Diese neue Reifenmontiermaschine, die natürliche Weiterentwicklung des Artiglio 50, behält die besten Prärogativen und besitzt gleichzeitig zahlreiche technische Neuheiten: Dynamische Abdruckvorrichtung mit **doppelter Abdruckscheibe**, neu entwickelte Kopfgruppe, Radblockierung mit performierender Scheibe, verstärkte Struktur, Ergonomisch und einfach zu bedienen. All dies bedeutet schnellere Bedienbarkeit ohne Risiken für den Bediener und die Felgen, die auch während der schwierigen Phasen keinen Flexionen ausgesetzt werden. Einfache und universelle Bedienung für ein Gerät bei dem 100% seiner vielseitigen Besonderheiten genutzt werden können.



1 DISPOSITIF D'ETALONNAGE DYNAMIQUE avec double disque détalonneur spéculaire. Le positionnement radial des disques est facilité par un automatisme en mesure d'éviter tout positionnement manuel de l'opérateur. **PENETRATION CONTROLÉE** (Patent pending) Précision, rapidité et répétition sont garanties par le système de détalonnage breveté et par les deux disques parfaitement spéculaires.

1 DYNAMISCHE ABRÜCK-VORRICHTUNG mit doppelter und gespiegelter Abdrückscheibe. Die Radiale Positionierung der Scheiben wird durch eine Automatik vereinfacht, die in der Lage ist, jede manuelle Positionierung von Seiten des Bedieners zu vermeiden.

KONTROLLIERTE EINDRINGTIEFE (Patent pending) Präzision, Schnelligkeit und Wiederholbarkeit sind von dem patentierten Abdrücksystem und der perfekten Spiegelgleichheit der beiden Scheiben gewährleistet.



2 INTUITIVE ET COMPLETE Console de commande à fonctions multiples, qui regroupe toutes les commandes d'exercice. C'est l'idéal pour le détalonnage dynamique et pour la possibilité de faire le match mounting entre pneu et jante, grâce aux deux disques à double commande.

2 INTUITIV UND KOMPLETT Multifunktions-Steuerkonsole, in der alle Arbeitsbefehle enthalten sind. Ideal für das dynamische Abdrücken und die Möglichkeit des Match Mounting zwischen Reifen und Felgen, dank der beiden Scheiben mit doppelter Steuerung.

3 MOTORISATION AVEC SYSTEME MOTEUR/INVERSEUR
Le bon couple à la bonne vitesse (7-18 RPM).

3 MOTORVERSION MIT MOTORINVERTER-SYSTEM
Das richtige Drehmoment bei der richtigen Geschwindigkeit (7-18 UpM).



ARTIGLIO 500

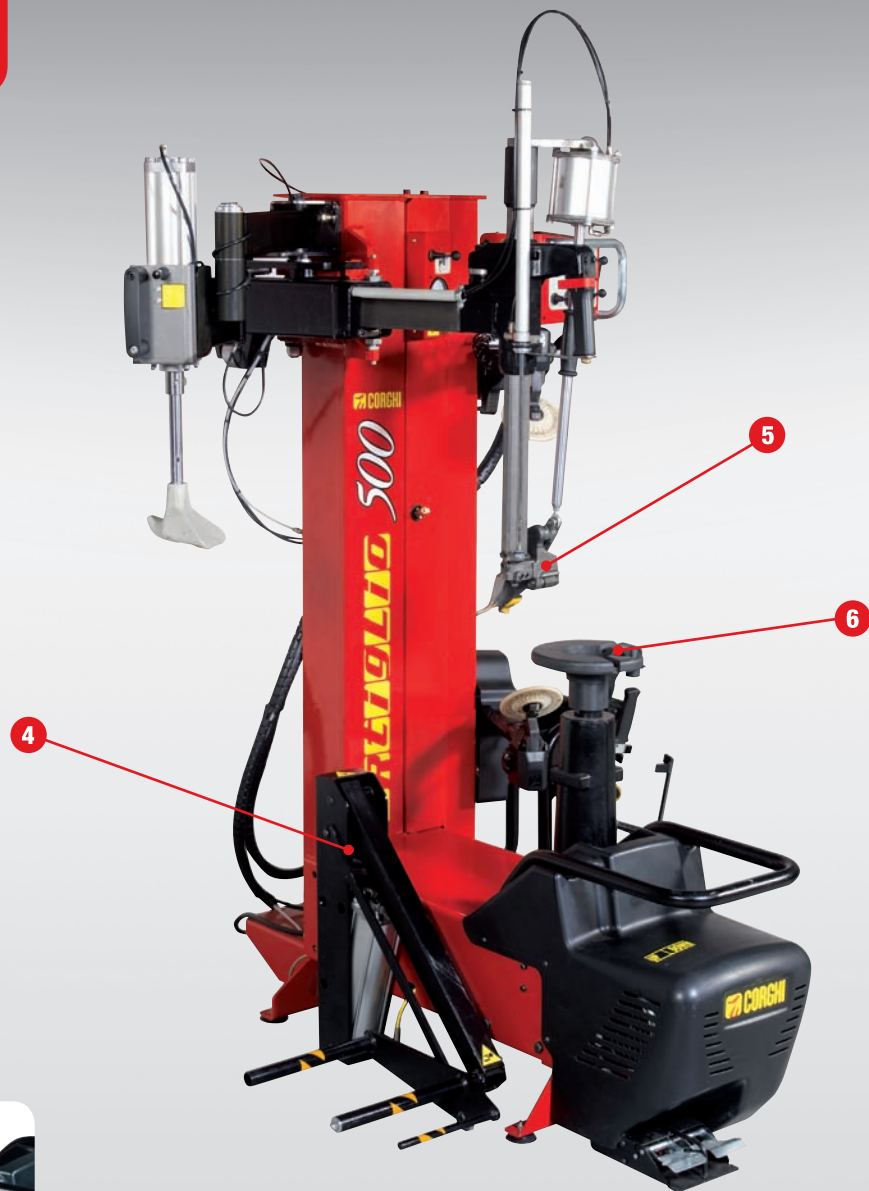

4 SANS EFFORT Fourni de série, l'élévateur permet de positionner tous les types de roue sur l'autocentreur, sans faire aucun effort. **4**
MÜHELOS Die serienmäßig gelieferte Hebevorrichtung ermöglicht es, jede Art Reifen ohne Anstrengung auf dem Spannteller zu positionieren.



5 GROUPE TETE La procédure de démontage ne provoque aucun changement dans les mouvements du travail et élimine définitivement tout effort physique de l'opérateur grâce à la technique Leva la leva (Sans levier) appliquée à la tourelle (Patent Pending) - La procédure de montage ne provoque aucun changement dans les mouvements, l'aspect pratique et la vitesse d'exécution. **5 KOPFGRUPPE** Das Demontageverfahren besitzt die selben Arbeitsbewegungen, eliminiert jedoch definitiv die Krafteinwirkung von Seiten des Bedieners Dank der "Leva la leva"-Technologie (ohne Hebel) am Montagekopf (Patent Pending) - Das Montageverfahren besitzt die selben Bewegungen, ist genauso praktisch und schnell in der Ausführung.



Procédure de démontage du talon supérieur Demontageverfahren des oberen Wulstes



6 BLOCAGE ROUE SUR ET UNIVERSEL

Le plateau autocentreur permet un blocage rapide ainsi qu'un détalonnage des deux flancs sans devoir tourner la roue. La hauteur constante de travail (sauf pour les jantes renversées) a été étudiée pour offrir une parfaite ergonomie aux mouvements de l'opérateur, pour tous les types de roue. **6 RADBLOCKIERUNG SICHER UND UNIVERSELL** Der Spannteller ermöglicht eine schnelle Blockierung und außerdem das Abdrücken beider Seiten, ohne dass das Rad gedreht werden muss. Die gleichbleibende Arbeitshöhe (außer bei umgekehrten Felgen) wurde für eine perfekte Ergonomie in den Bewegungen des Bedieners mit jedem Radtyp entwickelt.

- Plateau autocentreur permettant un blocage sûr et rapide de la roue et le détalonnage des deux flancs en une seule prise (sans devoir tourner la roue)
- Der Spannteller mit Scheibe gestattet das sichere und schnelle Einspannen des Rads und ermöglicht das Abdrücken beider Seiten mit einer einzigen Einspannposition (ohne Umdrehen des Rads).



ARTIGLIO 500

Procédure rapide de démontage du deuxième talon, possible grâce au mouvement du disque breveté. *Schnelles Demontageverfahren des zweiten Wulstes Dank der patentierten Scheibenbewegung.*



● Procédure standard de démontage du talon inférieur avec tourelle ● *Standard-Demontageverfahren des unteren Wulstes mit Montagekopf*

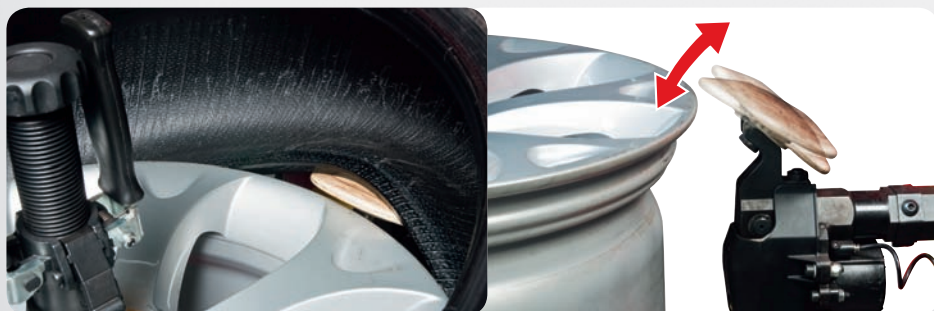

● Procédure rapide avec disque détalonneur (conseillée avec des flancs durs) pour le démontage du talon inférieur ● *Schnellverfahren mit Abdrückscheibe (vor allem bei harten Seiten empfohlen) für die Demontage des unteren Wulstes*

ERGONOMIE HAUTEUR DE TRAVAIL Hauteur de travail de la machine conçue de façon à obtenir une ergonomie parfaite dans les mouvements, avec tous les types de roues : Idéal pour tous les opérateurs.
ERGONOMIE DER ARBEITSHÖHE Die Arbeitshöhe der Maschine wurde so ausgelegt, dass eine perfekte Ergonomie bei den Bewegungen aller Radtypen erreicht wird: Ideal für alle Bediener.

*excepté pour les jantes à canal inversé.
*außer für Felgen mit umgekehrtem Kanal.



EQUIPEMENT EN OPTION - ZUBEHÖR AUF ANFRAGE



Jeu de jantes pour fourgon
Kit Transporterräder



Bride universelle jantes fermées
Universalfansch für geschlossene Felgen



Brides pour roues à canal renversé
Flansch für Räder mit umgekehrtem Kanal



Jeu pour roues pax system
Kit für Räder Pax System

EQUIPEMENT DE SERIE - SERIENMÄSSIGE AUSSTATTUNG



DONNEES TECHNIQUES

plage des dimensions de la roue

diamètre de la jante	de 12" à 32"
diamètre max. du pneu	1 200 mm (47")
largeur max. du pneu	15 (du plan d'appui de la roue)
pneus pouvant être traités	conventionnels, low profile et Run flat

autocentreur

blocage	mécanique-manuel
motorisation	moteur/inverseur à 2 vitesses
couple de rotation	1 100 Nm
vitesse de rotation	7 - 18 t/mn

détalonneur

champ maximal de détalonnage	670 mm
course du détalonneur	540 mm
force du détalonneur	7 600 N

chargement/déchargement roue

actionnement	pneu
pooids maximal de la roue	85 kg

alimentation

électrique 1Ph	230V-0.98 kW 50Hz/60 Hz
électrique 1Ph (alternative)	110V-0.98 kW 50Hz/60 Hz
pneumatique d'exercice	8 bars (minimum)

pooids	380 kg (avec élévateur)
---------------	-------------------------

TECHNISCHE DATEN

Bereich der Radmaße

Felgendurchmesser	zwischen 12 und 32 Zoll
Max. Reifendurchmesser	1200 mm (47")
Maximale Reifenbreite	15" (von der Radablagefläche)
Reifentypen	normal, Low profile und Run flat

Spannteller

Blockierung	mechanisch-manuelle
Motorversion	Motoinverter mit 2 Geschwindigkeiten
Drehmoment	1100 Nm
Drehgeschwindigkeit	7-18 U/Min

Abdrücker

Maximaler Abdruckbereich	670 mm
Hub der Abdruckvorrichtung	540 mm
Abdruckkraft	7600 N

Rad einlegen/herausnehmen

Aktivierung	Reifen
Max. Radgewicht	85 Kg

Spannungsversorgung

Elektrisch 1Ph	230V-0.98 kW 50Hz/60 Hz
Elektrisch 1Ph (Alternative)	110V-0.98 kW 50Hz/60 Hz
Betriebspneumatik	8 Bar (mindestens)
Gewicht	380 kg (mit Hebevorrichtung)

DIMENSIONS ENCOMBREMENT ABMESSUNGEN

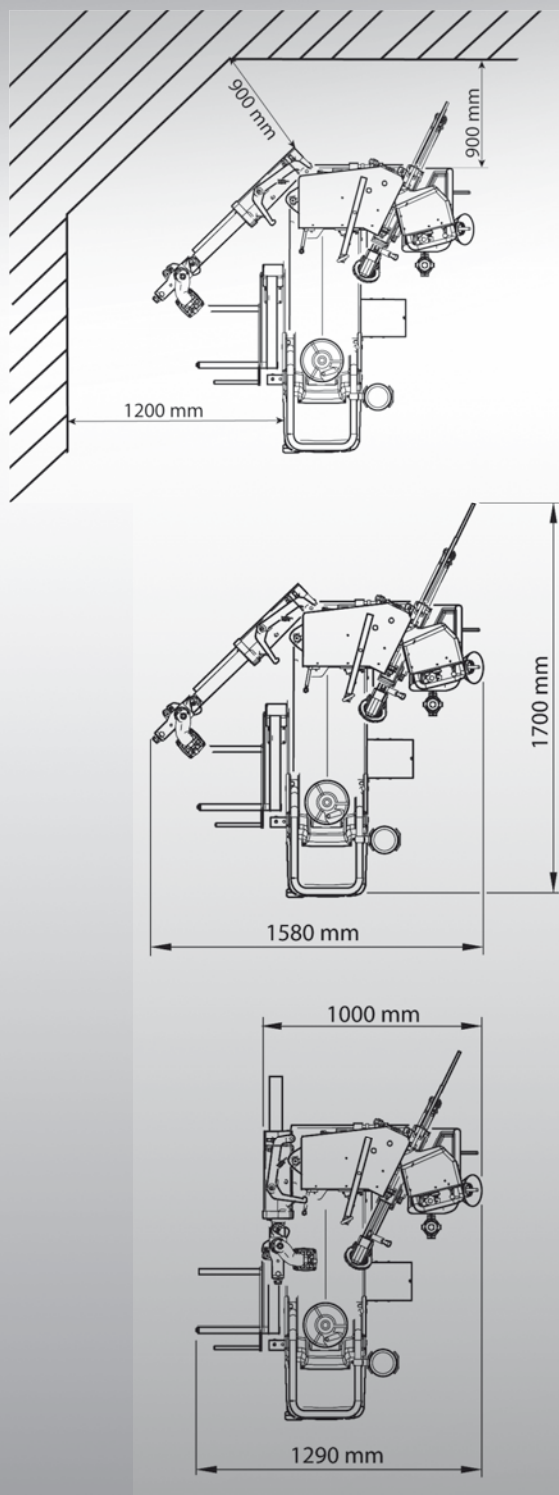

Les photographies, caractéristiques et données techniques ne sont pas contractuelles. Le fabricant se réserve le droit d'apporter des modifications sans préavis.
Fotografien, Eigenschaften und technische Daten sind nicht bindend und können ohne Vorankündigung geändert werden.

Code DPCG000187 - 05/09

Afin de respecter la planète en limitant la consommation de papier, nos catalogues peuvent être consultés sur le site www.corghi.com. Imprimer de façon responsable permet.
Um unserem Planeten zu helfen und den Papierverbrauch zu optimieren, sind unsere Kataloge online auf der Webseite www.corghi.com einzusehen. Ein verantwortungsbewusster Ausdruck hilft, die Umwelt zu schützen.

