



A 9830 HP C + Assistant BPL et kit T.I. système de gonflage (en option)

**Nouveau
démonte-pneus
à bras oscillant
avec serrage
central des roues**

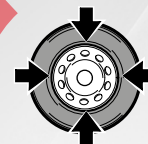

Pour roues de
voitures de
tourisme, SUV et
véhicules utilitaires
jusqu'à 30".

30"

Tête opérante
repensée

Détalonneur
dynamique
**activé
manuellement**

Nouvel **élévateur
de roue intégré**
dans la structure
de la machine



Sur le nouveau CORGHI **A9830 HP C**, une grande attention a été consacrée à **l'ergonomie et à la facilité d'utilisation.**

Tout cela signifie une **plus grande vitesse de fonctionnement sans risques** pour l'opérateur et les jantes, même pendant les phases les plus critiques (grâce également aux **accessoires dédiés**).



CARACTÉRISTIQUES PRINCIPALES

- 1 Nouvelle structure avec serrage central des roues
 - 2 **Nouvel élévateur de roue**
 - 3 Nouveau **système de détalonnage**
 - 4 **Nouvelle** tête opérante en plastique
 - 5 Nouvel **espace de travail ergonomique**
- **La pédale de rotation** a été conçue pour offrir une possibilité **d'utilisation dans différentes positions.**
 - Étagère intégrée pour accessoires et instruments.



1 NOUVELLE STRUCTURE AVEC SERRAGE CENTRAL DES ROUES

La nouvelle structure offre un **système rapide pour bloquer les roues** avec les normes les plus élevées et aucun risque pour les jantes.

Grâce à des accessoires dédiés, il sera possible de bloquer tous les types de jantes (jantes renversées également).



2 NOUVEL ÉLÉVATEUR DE ROUE

Le **nouvel élévateur est intégré** à la structure de la machine, il n'a donc aucun encombrement externe pour l'opérateur. Une autre nouveauté est la **surface d'appui** étendue lorsqu'il est en position HAUTE. Cela **facilite sans effort le déplacement** de la roue de l'élévateur à l'étau central. L'élévateur est standard dans la configuration de la machine.



3 NOUVEAU SYSTÈME DE DÉTALONNAGE

La première caractéristique importante est le **nouveau SYSTÈME RIDE OUT**, avec détalonnage à actionnement manuel. Système très simple et intuitif qui, grâce à une **activation intelligente par la main** permet d'ouvrir et de fermer le bras détalonneur.



Les nombreux réglages du bras détalonneur sont d'autres caractéristiques importantes. Ces réglages permettent de **positionner correctement** la lame de détalonneur par rapport à la largeur de la roue.



4 NOUVELLE TÊTE OPÉRANTE EN PLASTIQUE

- Nouvelle tête opérante en plastique innovante (brevetée). La conception avant-gardiste de la tête opérante assure des **performances améliorées**, ainsi qu'un montage et un démontage du pneu beaucoup plus faciles : grâce à la nouvelle conception (brevetée), **l'aile guide le talon** dans le centre de chute facilitant ainsi le montage et limitant toute contrainte sur le talon.
- **Plus résistant : un matériau plus épais** dans la zone de travail du levier assure une plus grande résistance même pour une utilisation intensive et des pneus durs.

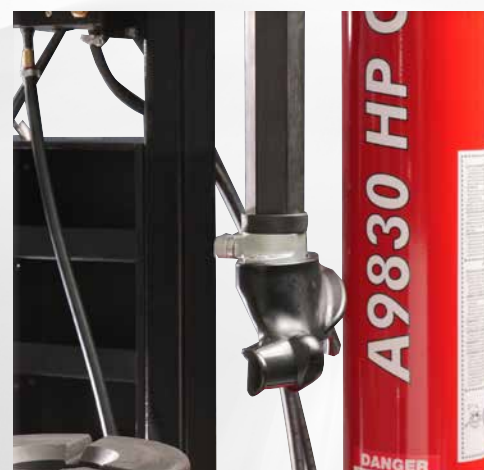

CARACTÉRISTIQUES TECHNIQUES

Plage de taille de roue	
Diamètre de jante	De 12" à 30"
Diamètre de pneu maximal	47,2" (1 200 mm)
Largeur de pneu maximale	16" (compatible avec offset de jante)
Types de pneus	Conventionnel, à profil bas et Run Flat
Serrage central	
Serrage	Mécanique-manuel
Système d'entraînement	Motovariateur à 2 vitesses
Couple de rotation	811,8 pi-lb (1100 Nm)
Vitesse de rotation	6-15 tr/min
Détalonneur	
Plage de détalonnage	1,5" - 16,5"/40 - 420 mm
Course de détalonnage	21,2" (540 mm)
Force de détalonnage	2 756 lb (12 500 N)
Chargement/déchargement des roues	
Fonctionnement	Pneumatique
Poids max. de la roue	187,4 lb (85 kg)
Alimentation	
Électrique monophasée (alternative)	110 V-0,98 kW 50/60 Hz
Pression de service pneumatique	145 psi (max.)/10 bars
Poids (avec élévateur de roue)	595 lb/270 kg

DIMENSIONS

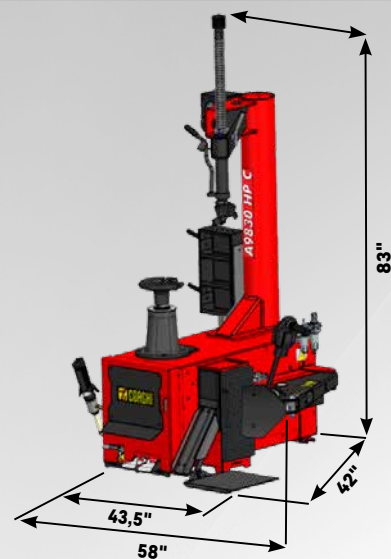

ACCESSOIRES RECOMMANDÉS



BPL Presse-talon à gauche
8-11120055

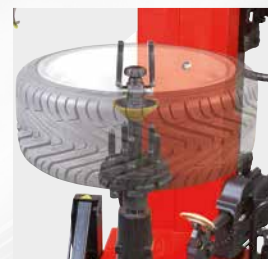

Bride de roue inversée
8-11100073



Kit T.I. système SWA,
réservoir de puissance
8-11120091



UNITÉ de puissance SX-BP/RL
8-11120090

ACCESSOIRES INCLUS



DURET & LANDRY

2250 Boulevard Industriel - Laval, Québec H7S 1P9 - Téléphone : 514-337-7777
Sans frais : 1-800-663-0814 - Télécopieur : 450-663-2688 - www.duretlandry.ca

Le fabricant se réserve le droit de modifier les caractéristiques de ses produits à tout moment.

Réf. DPCG001314 02/2023